

KUTSE ANDMISE KORD
BIOMEDITSIINITEHNIKA VALDKONNA INSENERIKUTSETELE

1 ÜLDOSA

1.1 Kutse andmise kord reguleerib järgmiste insenerikutsete andmise korraldamist:
Biomeditsiiniinsener IV, Diplomeeritud biomeditsiiniinsener V ja Volitatud
biomeditsiiniinsener V

1.2 Biomeditsiinitehnika valdkonna insenerikutsete eristatavad spetsialiseerumised (eri- ja ametialad) on järgmised:

KUTSENIMETUS	ERIALA	AMETIALA
Biomeditsiiniinsener; Diplomeeritud biomeditsiiniinsener	Ei eristata	Ei eristata
Volitatud biomeditsiiniinsener	Meditsiinidiagnostikaseadmed; Anesteesia ja intensiivraviseadmed; Taastusraviseadmed ja rehabilitatsioonitehnoloogia; Kujutise saamine ja töötlemine meditsiinis; Kiirgusfüüsika, kiirgusteraapia planeerimine, dosimeetria, kiirguskaitse; Biosignaalide töötlus ja interpreteerimine, automaatdiagnostika; Laboritehnika meditsiinis või bioloogias; Raku ja koematerjalide inseneeria; Hügieeni-, desinfitseerimise- ja sterilisatsioonitehnika; Biosensorid ja –muundurid; Tehisorganid; Meditsiiniinformaatika; Meditsiininfosüsteemid; Telemeditsiinitehnika; Biomaterjalid ja bioühilduvus; Biomehhaanika; Aktiivsed ja passiivsed implantaadid; Laserite kasutamine meditsiinis; Biomeditsiinitehnika nuklearmeditsiinis; Meditsiinilised robotid ja manipulaatorid; Kirurgiaseadmed ja instrumendid Tehnika minimaalinvasiivses kirurgias; Endoskoopiatehnika; Meditsiinigaasid ja gaasisüsteemid; Mikro- ja nanotehnoloogia meditsiinis või bioloogias;	Ei eristata

KUTSENIMETUS	ERIALA	AMETIALA
	Bioloogiliste süsteemide modelleerimine ja simuleerimine; Biomeditsiinitehnoloogiaga seotud protsesside ohjamine; Biomeditsiineseadmete tootmise korraldamine; Biomeditsiineseadmete rakendus, paigaldus, hooldus ja remont; Kvaliteedijuhtimine biomeditsiinitehnoloogias; Meditsiinitehnoloogia planeerimine, soetamine ja majandamine tervishoiuasutustes; Biomeditsiinitehnika- ja meditsiinifüüsikaalane koolitustegevus; Biomeditsiinitehnikaga seotud normide arendamine.	

1.3 Iga kutse kompetentsusnõuded on kehtestatud biomeditsiiniinseneri IV, diplomeeritud biomeditsiiniinseneri V ja volitatud biomeditsiiniinseneri V kutsestandardis. Kompetentsuse hindamise positiivse tulemusena väljastatakse kutsetunnistus.

1.4 Eesti Biomeditsiinitehnika ja Meditsiinifüüsika Ühing on punktis 1.1 loetletud kutseid andev organ ehk kutse andja (edaspidi KA).

1.5 KA moodustab kutse andmise erapooletuse tagamiseks kutsekomisjoni.

1.6 Kutsekomisjoni volitused kehtivad KA kutse andmise õiguse kehtivuse lõppemiseni.

1.7 Kutsekomisjon lähtub oma töös kutseandusest ja korrast.

1.8 Kutse esmakordne taotlemine ja taastõendamine erinevad eeltingimuste poolest.

1.9 Kutse taotlemine ja tõendamine, s.h. taastõendamine on taotlejale tasuline, tasu suuruse kinnitab Inseneride Kutsenõukogu (edaspidi kutsenõukogu) KA ettepaneku alusel.

1.10 Kutsekomisjoni liikmete töö tasustatakse KA kehtestatud korra alusel.

1.11 Taotlemise dokumente menetletakse haldusmenetluse seaduse sätetele vastavalt, arvestades korrast tulenevaid erisusi.

1.12 Korra ja selle muudatused kinnitab kutsenõukogu ning need jõustatakse kutsenõukogu koosolekule järgneval kutse andmise väljakuulutamisel.

2 KUTSE ANDJA ÜLESANDED

2.1 Kutse andja:

- 1) töötab koostöös kutsekomisjoniga välja kutse andmise korra eelnõu ja esitab selle kinnitamiseks,
- 2) korraldab kompetentsuse hindamise juhendite ja materjalide ning teiste kutse andmiseks vajalike dokumentide väljatöötamise,
- 3) esitab kutsenõukogule kinnitamiseks kutse andmise ja kutse taastõendamisega seotud tasu suuruse, kooskõlastades selle eelnevalt kutsekomisjoniga,
- 4) kuulutab välja kutse andmise,
- 5) tagab kutse andmisega seotud teabe avalikustamise,
- 6) määrab isiku, kes võtab vastu kutse taotleja avalduse ja dokumendid ning kontrollib nende vastavust taotlemise eeltingimustele vastavalt dokumentide menetlemise korrale, millega sätestatakse:
 - a) avalduste ja dokumentide registreerimine,
 - b) dokumentide olemasolu ja nõuetele vastavuse kontroll,

c) dokumentide menetlemisega seotud tähtajad, sh dokumentide esitamisel ilmnenu puuduste kõrvaldamise tähtaeg ning taotleja teavitamine.

7) väljastab kutsetunnistuse,

8) tagab kutse andmise käigus saadud avaldamisele mittekuuluva teabe kaitstuse,

9) vastutab kutse andmise korraldamise protseduuride täitmise eest,

10) esitab kutsenõukogule vähemalt kord aastas kutse andmise korraldamise aruande,

11) edastab kutsekojale kutseregistrisse kandmisele kuuluvad andmed.

3 KUTSEKOMISJONI KOOSSEIS JA ÜLESANDED

3.1 Kutsekomisjoni koosseisu kuuluvad biomeditsiiniinseneride kutse andmisest huvitatud tööandjate, töötajate, kutse- ja erialaliitude, spetsialistide ja biomeditsiiniinseneride koolitajate esindajad, kellel on kehtiv biomeditsiiniinseneri kutsetunnistus.

3.2 Kutsekomisjoni koosseisu kuulub vähemalt 7 liiget. Igale kutsekomisjoni liikmele võidakse määrata üks nimeline asendusliige. Põhi- ja asendusliikmed moodustavad komisjoni laiendatud koosseisu.

3.3 Kutsekomisjon valib oma liikmete seast esimehe ja aseesimehe.

3.4 Kutsekomisjon:

1) töötab välja kutse andmise korra eelnõu koostöös KA-ga;

2) töötab välja kutsekomisjoni töökorra;

3) arvestab ja esitab KA-le kooskõlastamiseks kutse andmise ja kutse taastõendamise tasu suuruse;

4) otsustab kutse kompetentsuse hindamise vormi(d);

5) kinnitab hindamisjuhendid ja materjalid, mis avalikustatakse koos kutse andmise väljakuulutamisega KA veebilehel;

6) taotleja dokumentide analüüsimiseks ja hindamiseks ühe retsensendi (volitatud biomeditsiiniinseneri kutse taotleja dokumentide hindamiseks 2 retsensenti) ning vajadusel eksperdid, kes hindavad taotleja kompetentsuse vastavust kutsestandardi nõuetele;

7) otsustab taotlejale kutse andmise või andmata jätmise.

3.5 Kutsekomisjoni liikmed peavad olema pädevad ja tegutsema erapooletult.

3.6 Kutsekomisjoni liige ei tohi osaleda taotlejale kutse andmise otsustamisel, kui ta on:

1) retsensendina hinnanud taotleja kompetentsust tõendavaid dokumente,

2) vahetult seotud taotlejale kutse andmiseks ettevalmistava koolituse või väljaõppe korraldamisega või

3) taotleja tööandja või muul isiklikult huvitatud kutse andmisest või kui muud asjaolud tekitavad kahtlust tema erapooletuses.

4 KUTSEKOMISJONI TÖÖKORRALDUS

- 4.1 Kutsekomisjoni töö põhivormiks on istung, sh virtuaalne istung.
- 4.2 Kutsekomisjoni tegevust korraldab selle esimees. Kutsekomisjoni esimehe puudumisel korraldab komisjoni istungi tööd aseesimees.
- 4.3 Istungid toimuvad vastavalt vajadusele. Istungi algatamise või kokkukutsumise otsuse teeb kutsekomisjoni esimees või tema puudumisel aseesimees.
- 4.4 Vajadusel korraldab põhiliige asendusliikme osavõtu või volitab päevakorraliste küsimuste osas teist komisjoni liiget kirjalikult.
- 4.5 Kutsekomisjoni istung on otsustusvõimeline, kui sellest võtab osa vähemalt 5 liiget (asendusliiget).
- 4.6 Kutse andmise ja muud küsimused otsustatakse lihthäälteenamusega. Võrdse jagunemise korral otsustab kutsekomisjoni esimehe, tema puudumisel esimehe asetäitja seisukoht.
- 4.7 Kutsekomisjoni istungil arutatu ja otsustatu protokollitakse, sellele kirjutab alla vähemalt istungi töö korraldaja.
- 4.8 Allkirjaõigus kutsekomisjoni nimel on selle esimehel või tema puudumisel aseesimehel.

5 KUTSE TAOTLEMISE EELTINGIMUSED JA ESITATAVAD DOKUMENDID

Kutse taotleja kompetentsus peab vastama allpool loetletud eeltingimustele, mida tõendatakse vastavate dokumentidega:

5.1 Biomeditsiiniinsener IV kutse taotlemine (vt skeem Lisa 1)

- 1) vähemalt 3-4 a erialane kõrgharidus – kõrgharidust tõendav dokument
- 2) taotlemisele eelnev 1-2 a töökogemus vastaval erialal, mida tõendatakse töölase tegevuse kirjeldusega (vt Lisa 2 „Tähtsamad tööd/projektid/ekspertiisid“)
- 3) täiendõppe läbimine, mida tõendatakse täiendõppe arvestussüsteemi (vt Lisa 1 p 2-4) kohaselt koostatud dokumentidega

5.2 Diplomeeritud biomeditsiiniinseneri V kutse taotlemine (vt Lisa 1)

- 1) vähemalt 5 a erialane kõrgharidus - kõrgharidust tõendav dokument **või** vastava pädevusega biomeditsiiniinseneri IV kutse, mida tõendatakse kutsetunnistusega **või** 3-4 a erialast kõrgharidust ja akadeemilist lisaõpet tõendavad dokumendid
- 2) 2 a töökogemus vastaval erialal, mida tõendatakse töölase tegevuse kirjeldusega (vt Lisa 2 „Tähtsamad tööd/projektid/ekspertiisid“)
- 3) biomeditsiiniinsener IV kutsega taotlemisel nõutav täiendõpe, mida tõendatakse täiendõppe arvestussüsteemi kohaselt koostatud dokumentidega (vt Lisa 1 p 2-4)

5.3 Volitatud biomeditsiiniinseneri V kutse esmakordne taotlemine (vt Lisa 1)

- 1) vastava pädevusega diplomeeritud biomeditsiiniinseneri V kutse, mida tõendatakse kutsetunnistusega **või** diplomeeritud biomeditsiiniinseneri V kutsele vastavaks loetud 5 a erialast kõrgharidust tõendav dokument **või** 3-4 a erialane kõrgharidust ja akadeemilist lisaõpet tõendavad dokumendid
- 2) taotlemisele eelneva 5 a jooksul vähemalt 2 a iseseisvat inseneritööd või teadus- ja arendustegevust eri- ja ametialal, kus kutset soovitakse saada - töölase tegevuse kirjeldused (vt Lisa 2 „Tähtsamad tööd/projektid/ekspertiisid“)
- 3) täiendõppe läbimine, mida tõendatakse täiendõppe arvestussüsteemi (vt Lisa 1 p 2-4) kohaselt koostatud dokumentidega

5.4 Volitatud biomeditsiiniinseneri kutse taastõendamine (vt Lisa 1)

- 1) vastava pädevusega volitatud biomeditsiiniinseneri kutsekvalifikatsioon, mida tõendatakse kutsetunnistusega
- 2) 2 a iseseisva inseneritöö või teadus- ja arendustegevuse kogemus eri- ja ametialal, kus kutset soovitakse saada - vormikohane tööalase tegevuse kirjeldus (vt Lisa 2 „Tähtsamad tööd/projektid/ekspertiisid“)
- 3) täiendõppe läbimine, mida tõendatakse täiendõppe arvestussüsteemi (vt Lisa 1 p 2-4) kohaselt koostatud dokumentidega

5.5 Põhjustatud juhtudel on kutsekomisjonil konsensusel alusel õigus nõuda taotlejalt täiendavaid eeltingimusi tõendavaid dokumente ja kutsuda taotleja täiendavale vestlusele.

5.6 Lisaks esitab taotleja nii kutse esmasel taotlemisel kui ka taastõendamisel järgmised dokumendid:

- 1) vormikohane sooviavaldus (Lisa 2),
- 2) isikut tõendava dokumendi koopia (pass, ID kaart),
- 3) maksekorraldus või muu kinnitus kutse andmisega seotud kulude tasumise kohta,
- 4) volitatud biomeditsiiniinseneri kutse esmakordsel taotlemisel kaks soovituskirja taotletava kutsega samaväärset kutset omavalt biomeditsiiniinsenerilt. Volitatud biomeditsiiniinsener võib soovituskirja anda kõigi biomeditsiiniinseneride kutsetaseme taotlejatele.

6 KUTSE ANDMISE VÄLJAKUULUTAMINE

6.1 Kutse andja kuulutab kutse andmise välja vähemalt 1 kord aastas.

6.2 Kutse andja avalikustab oma veebilehel <http://www.physic.ut.ee/ebmy/> 30 kalendripäeva enne hindamise toimumist:

- 1) kutsekomisjoni istungi toimumise aja ja koha
- 2) dokumentide vastuvõtmise aja ja koha
- 3) muu kutse andmise korraldust ning tingimusi puudutava teabe.

7 TAOTLEJA KOMPETENTSUSE HINDAMINE

7.1 Taotleja kompetentsust hinnatakse taotleja haridust, töökogemust ja täiendõpet tõendavate dokumentide ja kutseliste biomeditsiiniinseneride soovitude alusel.

7.2 Retsensent (retsensendid) analüüsib (analüüsivad) taotleja esitatud tõendusdokumentide (vt p 5) alusel taotleja hariduse, töökogemuse ja täiendõppe vastavust kutsestandardile ning esitab (esitavad) oma põhjustatud arvamuse taotlejale kutse andmise/mitteandmise kohta.

8 KUTSE ANDMISE OTSUSTAMINE JA KUTSETUNNISTUSE VÄLJASTAMINE

8.1 Kutsekomisjon teeb kutse andmise või mitteandmise otsuse retsensentide arvamuse alusel iga taotleja kohta eraldi. Vajadusel kutsutakse taotleja täiendavale vestlusele.

8.2 KA avalikustab kutse saanute nimekirja oma veebilehel hiljemalt 10 kalendripäeva pärast hindamise toimumist. Kutse mitteandmisest teatab KA taotlejale ning põhjendab kutse mitteandmise otsust kirjalikult.

8.3 Taotlejal on õigus esitada hindamise kohta vaie kutsekomisjonile haldusmenetluse seaduses sätestatud tingimustel ja korras.

8.4 KA esitab kutsekomisjoni otsuse kutse andmise ja registrisse kandmise kohta 10 tööpäeva jooksul Kutsekojale, kes korraldab andmete kandmise kutsetunnistuste plankidele ja väljastab trükitud kutsetunnistused KA-le.

8.5 KA korraldab kutse saanutele kutsetunnistuse kätte andmise.

8.6 Kutsetunnistuse kehtivuse alguseks loetakse kutsekomisjoni otsuse tegemise kuupäeva.

8.7 Volitatud biomeditsiiniinseneri V kutsetunnistus kehtib 5 a.

Volitatud biomeditsiiniinseneri kutse taastõendamise eelduseks on kahe aastane iseseisva inseneritöö või teadus- ja arendustegevuse kogemus eri- ja ametialal, kus kutset soovitakse saada ning täiendkoolitus.

8.8 Volitatud biomeditsiiniinseneri kutse taastõendamisest loobunud isikul on õigus taotleda diplomeeritud inseneri kutset vabas vormis esitatud avalduse alusel. Kutse taotlemise tasu kehtestatakse vastavalt biomeditsiiniinseneride kutseandmise kulude kalkulatsioonile.

8.9 Kutsekomisjonil on õigus tunnistada kutsetunnistus kehtetuks, kui:

- 1) kutsetunnistus on saadud pettuse teel,
- 2) kutsetunnistus on välja antud võltsitud või valeandmeid sisaldava dokumendi alusel,
- 3) kutset omava isiku tegevus ei vasta kutsestandardiga sätestatud normidele.

8.10 Kutsetunnistuse kehtetuks tunnistamisel kustutatakse see kutseregistrist ning KA teatab otsusest asjaomasele isikule tähtkirjaga ja avaldab sellekohase kuulutuse Ametlikes Teadaannetes (<http://www.ametlikudteadaanded.ee>).

8.11 Kutsetunnistuse kehtetuks tunnistamise otsust on võimalik vaidlustada haldusmenetluse seaduses sätestatud tingimustel ja korras.

8.12 Vajadusel võib kutsetunnistuse omanik taotleda kutsetunnistuse duplikaadi väljaandmist kutseregistri volitatud töötlejalt.

9 KUTSE ANDMISE DOKUMENTEERIMINE JA DOKUMENTIDE SÄILITAMINE

Kutse andmisega seotud tegevus dokumenteeritakse kutseasutuse koostatud dokumendivormide järgi ja kutseasutuse määratud ulatuses. Dokumente säilitatakse kutseasutuse kinnitatud arhiveerimiskorras sätestatud aja jooksul, kui õigusaktides ei ole tähtaegu sätestatud.

Inseneride kutsequalifikatsioonide taotlemine ja täiendõppe arvestus



1. Kutsequalifikatsiooni esmane taotlemine

Lisa 1

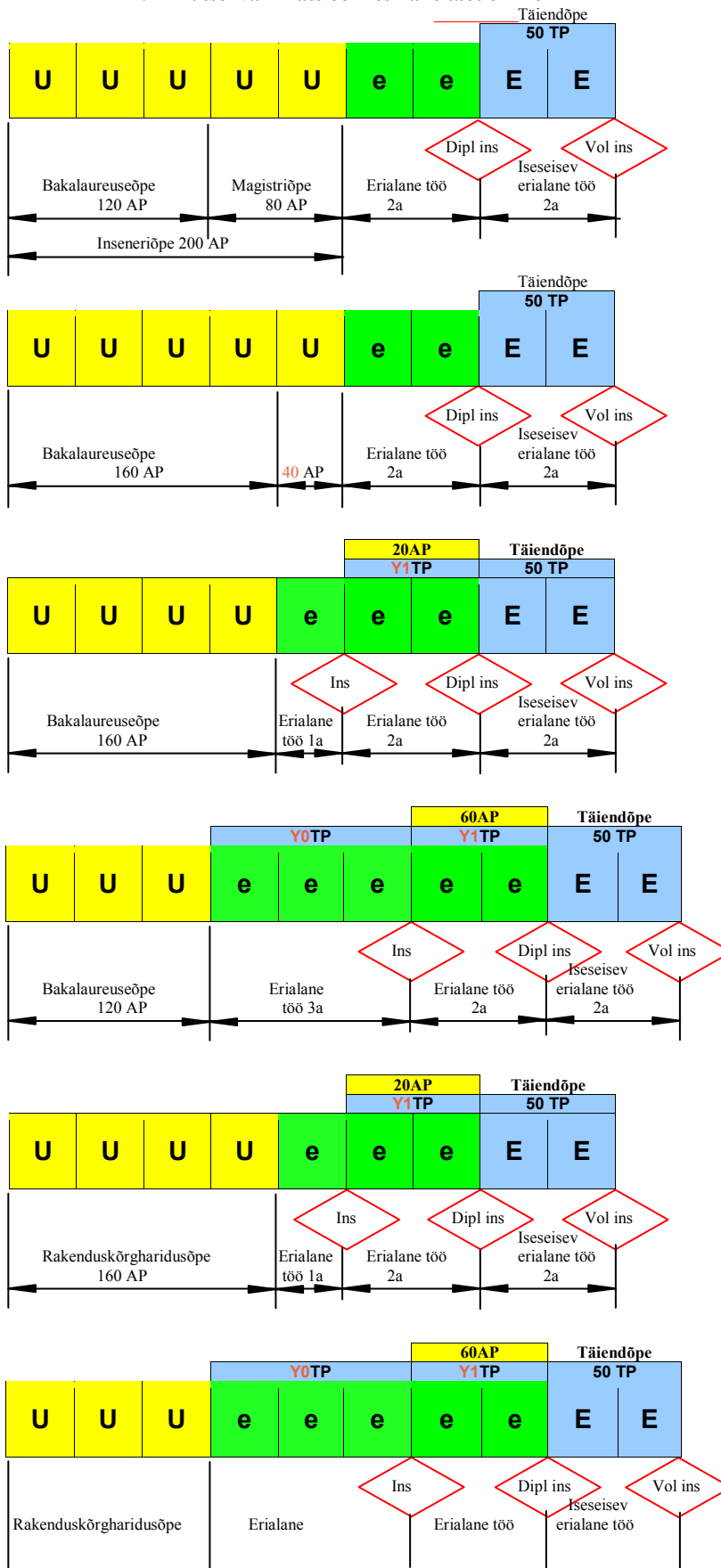

Volitatud inseneri kutsequalifikatsiooni pikendamine

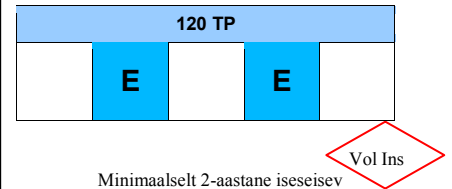

Minimaalselt 2-aastane iseseisev erialane ja ametialane töö viie aasta jooksul enne kutse pikendamise taotlust

TÄHISTUSED:

U – 1 nominaalaasta (ca 40AP/60EAP) õpet kõrgkoolis või ülikoolis

e – 1 aasta inseneritöö kogemust

E – 1 aasta iseseisva inseneritöö kogemust

AP – akadeemilise õppetöö arvestuspunkt, 1 AP= 40 tundi tööd = 1,5 EAP

TP – täiendõppe punkt, 1 TP= 1 akadeemiline tund volitatud inseneri tasemel spetsialisti poolt läbi viidud koolitust

MÄRKUS:

Täiendõppe miinimumnõuded on täpsemalt kirjeldatud IKAK lisa 1 „Inseneri täiendõppe arvestus“.

2. Täiendõppe sisu

Pidev erialane täiendõpe, mille ingliskeelne vaste on “continuous professional development” ja mis tähendab inseneri enda initsiatiivil kavandatud ning läbi viidud teadmiste, kogemuste ja oskuste täiendamist kutse-, eri- ja ametialaga seotud ülesannete paremaks täitmiseks kogu insenerikarjääri jooksul. See hõlmab nii tehnilist kui ka mittetehnilist ainetikku.

Täiendõppes on põhimõtteliselt kaks teed: koolitus ja iseseisev õpe:

Täiendõppe koolituse kaudu

- loengute kuulamine
- osalemine seminaridel ja praktilistel õppustel
- osalemine teaduslikel ja praktilise kallakuga konverentsidel
- “konstruktiivne” lugemine, st et loetud materjali kohta sooritatakse eksam või test
- ettekanne konverentsil, seminaril, kursusel
- erialased publikatsioonid
- üliõpilaste koolitamine või inseneride väljaõppe juhendamine
- osalemine uute erialaste ideede ja initsiatiivide väljatöötamise ja juurutamisega seotud komiteede ja töögruppide töös

Täiendõppe iseseisva õppe kaudu

- tööga seotud spetsiifilise probleemi selgitamine ja lahenduse esitamine
- erialase või muu tehnilise kirjanduse lugemine
- audiovisuaalsete programmide kuulamine-vaatamine
-

3. Täiendõppe hindamine

Arvestussüsteemi keskne näitaja on volitatud inseneri kutsega spetsialisti ühe akadeemilise tunni pikkuse küsimust analüüsiva ja üldistava ettekande kuulamine, mis käsitleb aktuaalseid või perspektiivseid küsimusi. Sellele vastab üks **täiendõppe punkt – 1 TP**. Et arvesse võtta koolituse väärtust lektori kvalifikatsioonist, loengu sisust ja õppuse kestusest tulenevalt, arvutatakse õppuse või selle üksiku osa eest saadav täiendõppepunktide väärtus kolme teguri korrutisena:

$$TP = LK \times \mathring{O}S \times h,$$

kus

TP – täiendõppe punkt

LK – lektori kvalifikatsioon

1,2 – ülikooli või kõrgkooli professor

1,0 – ülikooli või kõrgkooli õppejõud (v.a professor);

volitatud inseneri kutsega spetsialist

0,8 – diplomeeritud insener

0,7 – insener

ÕS – õppuse sisu

0,9 ÷ 1,1 – aktuaalsete või perspektiivsete arvutusmeetodite sisu selgitamine,

projektijuhtimise meetodite selgitamine, inseneritegevuse eri aspektide praktilise kogemuse üldistamine

0,7 ÷ 0,9 – arvutusmeetodite üldpõhimõtete selgitamine, projektijuhtimise ja inseneritegevuse praktilise kogemuse esitamine

0,3 ÷ 0,7 – toote tutvustus, ettevõtte erialaseminar jm.

h – õppuse kestus akadeemilistes tundides

Ettekande ettevalmistamise ja esitamise eest arvestatakse lektorile täiendõppe punkte väärtuses, mis võrdub kuulajatele antava täiendõppe punktide kolmekordse väärtusega. Kutse taotlemisel või pikendamisel hindavad eksperdid ja kutsekomisjon taotleja iseseisva täiendõppe kaudu saadud õpi- ja töökogemuse sisu ja mahtu (VÕTA¹).

4. Täiendõppe miinimumnõuded

Erinevate kutsekvalifikatsioonide omistamise eelduseks olevate täiendõppe punktide miinimummaht on toodud käesoleva standardi **lisas IKS-1** „Inseneri kutsekvalifikatsioonide taotlemise eeldused“.

Inseneri kutsekvalifikatsiooni taotlemisel, kui taotleja on läbinud 3 aastase bakalaureuseõppe või 3 aastase rakenduskõrgharidusõppe, peab olema läbitud täiendõpe koolituse kaudu $Y_0 = 60$ TP ulatuses. Diplomeeritud inseneri kutsekvalifikatsiooni taotlemisel, kui taotlejal on eelnevalt inseneri kutsekvalifikatsioon, tuleb koolituse osas lisaks akadeemilise õppe nõuetele hankida täiendõppe punkte koolituse kaudu $Y_1 = 30$ TP ulatuses. Volitatud inseneri kutse taotlemisel, kui spetsialist on inseneriharidust või täiendavat haridust andva kõrgkooli lõpetanud rohkem kui 5 aastat tagasi, samuti volitatud inseneri kutse pikendamisel peab:

- 1) kandidaadi viimase 5 aasta täiendõppe punktide kogusumma olema vähemalt 120 TP
- 2) kandidaadi viimase 5 aasta täiendõppe punktide kogusumma täiendkoolituse kaudu olema vähemalt 80 TP
- 3) vähemalt 75% koolitusel saadud punktide mahust ja punktide kogumahust olema omandatud erialal või siduserialal, millel kutset või selle pikendamist taotletakse.

¹ varasemate õpingute ja töökogemuse arvestamine

SOOVIAVALDUS

.....KUTSE SAAMISEKS (TAASTÕENDAMISEKS)

ISIKUANDMED

Perekonnanimi		
Nimemuutuse korral märkige palun ka endine nimi		
Eesnimi		
Isikukood		
Sünniaeg		
Sünnikoht		
Kodakondsus		

TÖÖKOHT

Firma nimi:	
Ametikoht:	
Aadress:	
Telefon:	Faks:
E-post:	Kodulehekül:

KONTAKTANDMED

Telefon(id):
Faks:
Postiaadress:
E-post

HARIDUSKÄIK , KOOLITUS, TÄIENDÕPE¹

Kõrgkooli, koolitust andnud organisatsiooni nimi	Põhiõppeained / omandatud kutseoskused	Omistatud hariduslik kvalifikatsioon (inseneriharidus/kraad) või täiendõppe maht EAPdes ja/või Tpdes	Ajavahemik

¹ palume lisada haridust tõendavate dokumentide koopiaid

TAOTLETAVAD JA TAASTÕENDATAVAD KUTSEKVALIFIKATSIOONID²

Dokumendi nimetus, väljaandja, väljaandmise aeg	Dokumendi number	Olemasolevad kutsekvalifikatsioonid		Taotletavad ja taastõendatavad kutsekvalifikatsioonid	
		Valdkond ja kutsetase	Eri- ja ametiala	Valdkond ja kutsetase	Eri- ja ametiala

² palume tutvuda erialaorganisatsiooni kehtiva jaotusega p 1.2

KEELEOSKUS

	Mõistmine		Rääkimine		Kirjutamine	
	Kuulamine	Lugemine	Suuline suhtlus	Suuline esitus		
Võõrkeeled:						
Emakeel :						

Vt Euroopa keeleoskuse skaala inseneride kutsestandarditega kaasnevas lisas või <http://europass.cedefop.europa.eu/LanguageSelfAssessmentGrid/et>

ERIALASED TÖÖ- JA PRAKTIKAKOHAD

Tööandja nimi ja aadress ning ettevõtte tüüp ja tegevusvaldkond	Ajavahemik	Amet, vastutusvaldkond	Töö sisu (põhitegevused ja peamised tööülesanded)

ERIALA SELTSIDESSE, LIITUDESSSE, ÜHINGUTESSE KUULUMINE

Nimetus	Liitumise aeg

ERIALASED TUNNUSTUSED, AUTASUD

Nimetus	Väljaandmise aeg	Väljaandja organisatsioon/asutus

* palume lisada ka tõendavad dokumendid

LISAMÄRKUSED (mida peate enda kohta vajalikuks veel lisada)

Kinnitan, et:

- eelpool esitatud informatsioon on tõene;
- ma ei oma kehtivaid kohtulikke karistusi;
- nõustun täitma eetika- ja käitumiskoodeksit.

Palume märkida teiepooldes piirangud andmete avaldamise kohta.

Ankeedi täitmise kuupäev

Allkiri